



**ITALIË EN
ANDERE LANDEN
SILCA S.p.A.**
Via Podgora, 20 (Z.I.)
31029 VITTORIO VENETO (TV)
Tel. +39 0438 9136
Fax +39 0438 913800
E-mail: silca@silca.it
www.silca.biz - www.silca.it

**DUITSLAND
SILCA GmbH**
Siemensstrasse, 33
42551 VELBERT
Phone: +49 2051 2710
Fax +49 2051 271172
E-mail: info@silca.de
www.silca.de

**VERENIGD KONINGRIJK
SILCA Ltd.**
Unit 6 Lloyds Court
Manor Royal
CRAWLEY RH10 9QU
Phone: +44 1293 531134
Fax +44 1293 531108
E-mail: sales@silcald.co.uk
www.silcald.co.uk

**SPANJE
SILCA KEY SYSTEMS S.A.**
C/Santander 73A
08020 BARCELONA
Phone: +34 93 4981400
Fax +34 93 2788004
E-mail: silca@silca.es
www.silca.es

**FRANKRIJK
SILCA S.A.S.**
12, Rue de Rouen
Z.I. Limay-Porcheville
78440 PORCHEVILLE
Phone: +33 1 30983500
Fax +33 1 30983501
E-mail: info@silca.fr
www.silca.fr

**BENELUX
H. CILLEKENS & B.V.**
Metaalweg, 4
6045 JB ROERMOND
Phone: +31 475 325147
Fax +31 475 323640
E-mail: info@hcillekens.nl
www.hcillekens.nl

**VERENIGD KONINGRIJK
ADVANCED DIAGNOSTICS Ltd.**
Eastboro Fields
Hemdale Business Park
CV11 6GL NUNEATON
Phone: +44 2476 347000
Fax + 44 2476 347100
E-mail: sales@advanced-diagnostics.com
www.advanced-diagnostics.com



dormakaba Group



UNOCODE *F900*

LAAT ELKE MINUUT TELLEN MET DE EXCLUSIEVE SILCA DUPLICEERMACHINE F900

Unocode F900, ontworpen voor de duplicatiespecialisten, is Silca's exclusieve elektronische duplicieermachine die in staat is om het volledige duplicatieproces van sleutels te automatiseren en te vereenvoudigen, waardoor de snelheid en kwaliteit van de aan de klant aangeboden service aanzienlijk wordt verbeterd. En dit niet alleen: snellere duplicatie betekent ook meer winst voor elke verkochte sleutel.

Unocode F900 is de enige duplicieermachine die u een echt complete en efficiënte oplossing biedt voor het kopiëren van vlakke sleutels met een automatisch proces voor het laden, graveren, coderen en geordend uitladen van de sleutels, terwijl u zich aan een andere klant kunt wijden.

SLEUTELS GEFREESD MET DE V4 SPANBEK**SLEUTELS AUTOMATISCH BEHEERD**

MET LADER, AANVOERDER EN AFVOERSYSTEEM VOOR GEORDEND UITLADEN

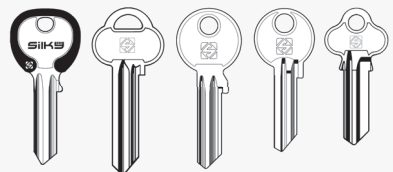
**SLEUTELS GEFREESD MET DE OPTIONELE V2 SPANBEK**

Unocode F900 werd ontworpen en vervaardigd in overeenstemming met het Europese CE-keurmerk.

GEBRUIKSVRIENDELIJKE SOFTWARE-INTERFACE

- Intuïtieve software-interface, ontwikkeld om te voldoen aan de behoeften van duplicatiespecialisten, met snelle toegang tot de meest gebruikte freeskaarten en wachtrijen
- Werkt in de "stand-alone" modus
- Compatibel met SKP Pro voor het gebruik van bestaande data-archieven en kaarten aangemaakt met de Codemaker

PROFESSIONEEL DISPLAY

- Geïntegreerd 10" touchscreen van het industriële type
- Verstelbare kanteling voor een perfecte kijkhoek
- Onmiddellijke aanslagreactie (0,01 seconden)
- Kleurenscherm met een resolutie van 1280x800 pixels

**MAXIMALE CONNECTIVITEIT**

- Verbinding met lokale netwerk (LAN-netwerk) via wifi en Ethernet
- 4 USB-poorten (2 poorten type 3.0 en 2 poorten type 2.0)
- HDMI-poort voor aansluiting van externe beeldschermen
- Mogelijkheid voor aansluiting van toetsenborden en muizen, ook van het draadloze type

SCHONERE, VEILIGERE, MEER COMFORTABELE WERKZONE

- De machine is volledig gesloten: spaanders worden opgevangen in de speciale lade onderaan het freesstation, voor een schonere werkzone
- Het veiligheidsscherm sluit en opent automatisch aan het begin en op het einde van de freescyclus
- Voor meer veiligheid voor de bediener blokkeert het veiligheidsscherm, dat uitgerust is met microschakelaars, zich automatisch bij belemmeringen
- Werkzone 55% groter dan vorige modellen, voor een meer comfortabel gebruik



STILLE WERKING

- Nieuwe structuur geoptimaliseerd om trillingen en geluid te absorberen
- Geringe trillingen dankzij de nieuwe frees in hardmetaal (widia) met 80 tanden
- De volledig gesloten werkzone vermindert het geproduceerde geluid tijdens de frees- en graveerfasen



HOGE PRESTATIES

- Hoogkwalitatieve frees- en graveerprocedures
- Volledig geautomatiseerde frees-, graveer- en afvoerprocedures
- Sleutel automatisch geïnstalleerd in de spanbek in minder dan 10 seconden

AUTOMATISCHE GRAVURE AAN TWEE ZIJDEN

- Aanzienlijke verkorting van de werktijden: het is niet langer nodig om een ander apparaat te installeren voor het graveren of om de sleutel handmatig te verplaatsen
- Geen handmatige fouten meer, vooral tijdens het graveerproces met Master Key Systems
- Mogelijkheid om beide zijden van de sleutel onafhankelijk van elkaar te graveren

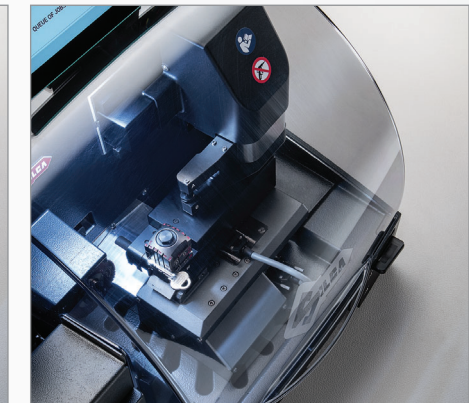
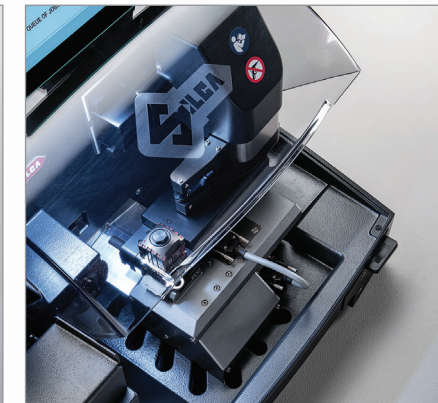
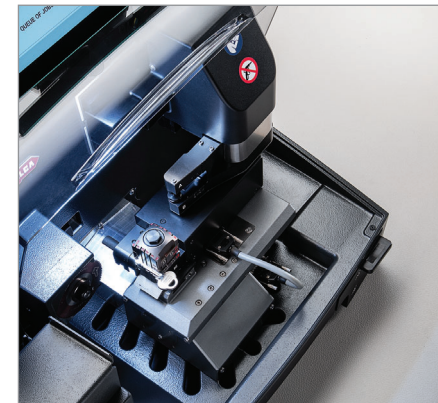
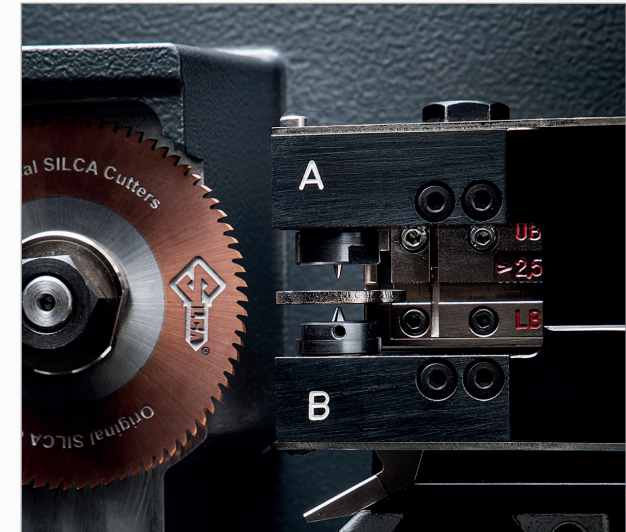

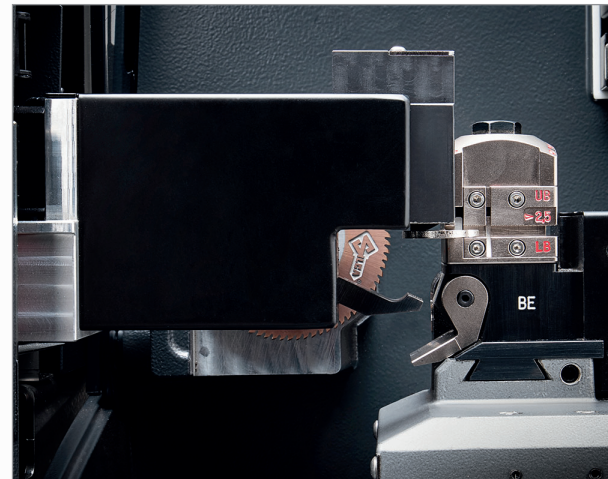
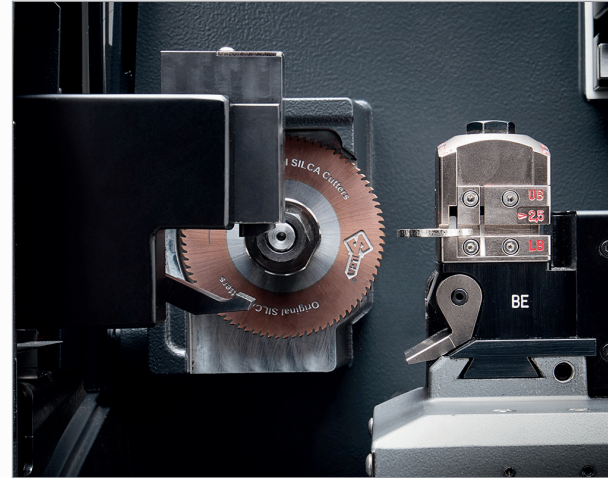

GEROBOTISEERDE AANVOER, VERWERKING EN GEORDENDE AFVOER

- De automatische lader is altijd beschikbaar: u verspilt dus geen tijd meer om hem te installeren
- Dankzij het laadsysteem van bovenaf (verticale lader) en het "FIFO" afvoersysteem (First-In-First-Out) kunt u 100 sleutels tegelijk verwerken
- Het werkproces kan worden onderbroken om enkele sleutels handmatig te frezen zonder dat demontage van enige apparatuur vereist is
- Het gebruik van een compressor is niet vereist
- Het geordend afvoersysteem is aan de voorkant geplaatst voor gemakkelijke toegang tot de gefreesde sleutels
- De afvoer is voorzien van een sensor die detecteert wanneer hij vol is
- De verticale lader kan worden gedemonteerd om de aanvoer van de sleutels te vereenvoudigen



CAMERA READER (FOTO-OPTISCHE LEZER) VOOR ONMIDDELLIJKE DECODERING

- Exclusieve oplossing voor onmiddellijke sleuteldecoding waarvoor een patent is aangevraagd
- Het is niet langer nodig om de sleutel zorgzaam in de spanbek te plaatsen: steek hem gewoon in de speciale lade
- De software vergelijkt de gedecodeerde freesdiepten met de originele waarden gedefinieerd door de fabrikant
- Tweezijdig geslepen asymmetrische sleutels en eenzijdig geslepen sleutels met bolletjes, ribben of andere uitstekende elementen of gepatenteerde sleutels mogen niet worden gedecodeerd



AANPASBARE SPANBEK

- De spanbek is aanpasbaar op de twee zijden met verwijderbare klauwplaten (boven- en onderaan), waardoor ook speciale profielen kunnen worden geblokkeerd
- Het modulaire systeem maakt het mogelijk om het assortiment duplicerbare sleutels door de F900 uit te breiden in functie van nieuwe markuitbreidingen
- Met de optionele klauwplaten kunt u onder andere de Cisa® TSP en SP, Assa® D12 en DP Cliq, Dom® RS8, Abus® XY14 / Y14 en Winkhaus® RPE-RPS-systemen dupliceren
- Met de standaard V4 spanbek is het mogelijk residentiële sleutels met een dikte tussen 1 en 4 mm te installeren, terwijl de lader geschikt is voor sleutels met een dikte tussen 1,8 en 4 mm



DE UNOCODE F900 SOFTWARE

Voor de Unocode F-serie duplicatiemachines hebben we nieuwe software ontwikkeld, met als doel uw werk gemakkelijker en sneller te maken. U kunt de software-interface aanpassen aan uw behoeften voor directe toegang tot de functies die u het vaakst gebruikt.

- U kunt de freeskaarten beschikbaar op de machine onderling vergelijken
- Tabellen met codes beschikbaar op de machine*
- Tutorial filmpjes en gebruikershandleidingen beschikbaar op de machine
- Technische bijstand, zelfs op afstand, voor onmiddellijke en stipte ondersteuning
- Aanpassing van uw favorieten met de mogelijkheid om de meest gebruikte freeskaarten te herbenoemen en ze opnieuw te ordenen
- Selectie van freeskaarten*: het is niet langer meer nodig om een kaart te selecteren tijdens de decoderingsfase. De foto-optische lezer decodeert het freesprofiel van de sleutel en biedt u een selectie freeskaarten aan waaruit u kunt kiezen

* Functies binnenkort beschikbaar na software-update

FREESKAART

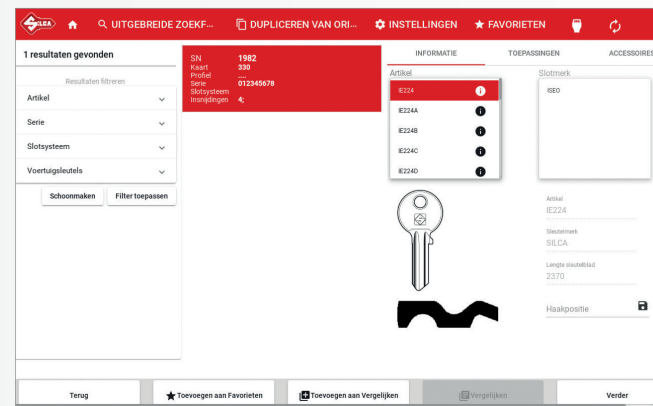

FREES PREVIEW



FOTO-OPTISCHE LEZER



FAVORIETEN

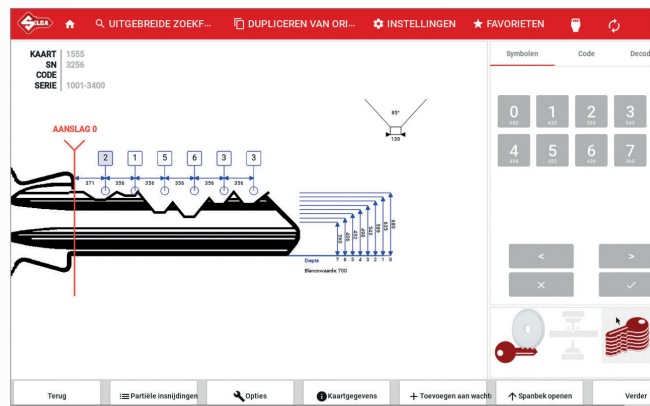
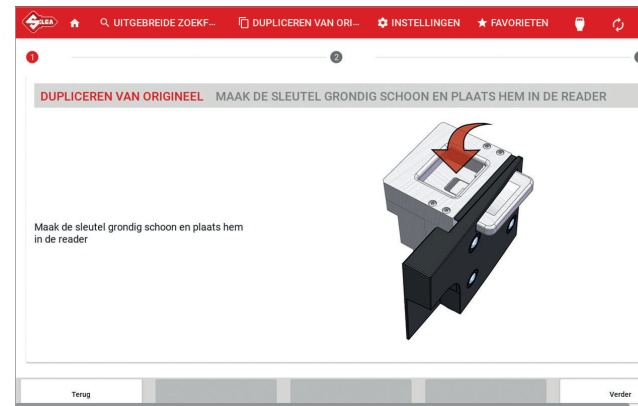

VERGELIJING VAN FREESKAARTEN

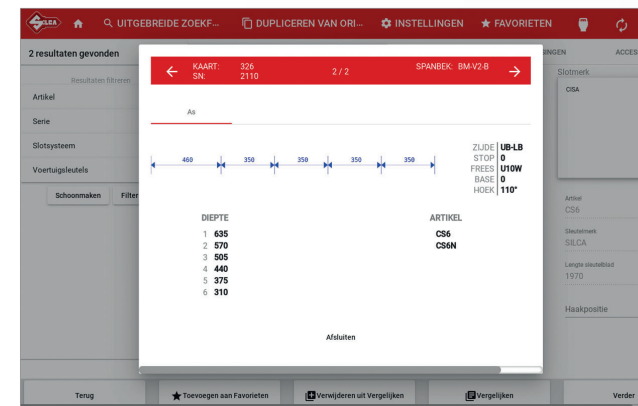

Prestaties



Tutorial filmpjes



Compatibel met SKP Pro



Bijstand op afstand



Snelheid

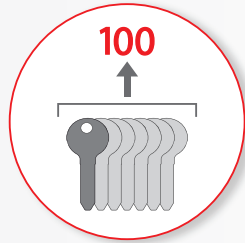

Veiligheid

DE UNOCODE **F900** IN CIJFERS**100 sleutels**

capaciteit van de verticale lader voor sleutels met dikte 2,5 mm

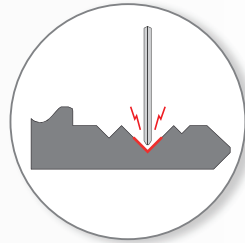
**Circa 90 sleutels**

met vijf pinnen worden automatisch binnen één uur gefreesd en gegraveerd

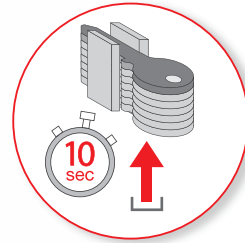
**Minder dan 10 seconden**

voor automatisch laden van sleutels

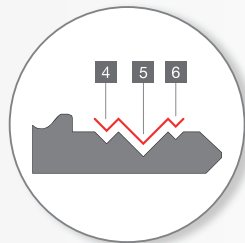
**50% sneller**

in het decoderen van een sleutel

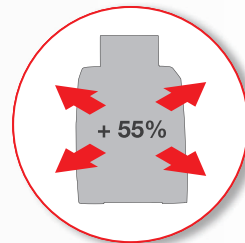
**55% groter**

voor een comfortabelere werkzone

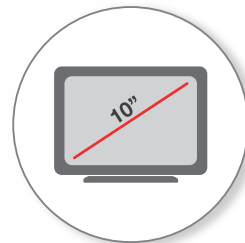
**10" display**

van het industriële type

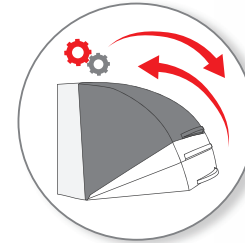
TOEPASSINGEN WAARVOOR
EEN **PATENT IS AANGEVRAAGD**

Automatisch openen en sluiten van het veiligheidsscherm

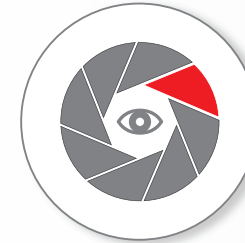

Geïntegreerde camera reader (foto-optische lezer)

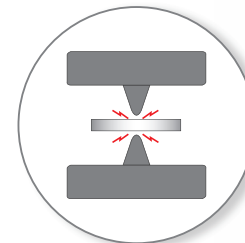

Automatische gravure van beide zijden van de sleutel

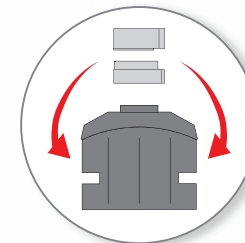

Aanpasbare spanbek aan twee zijden

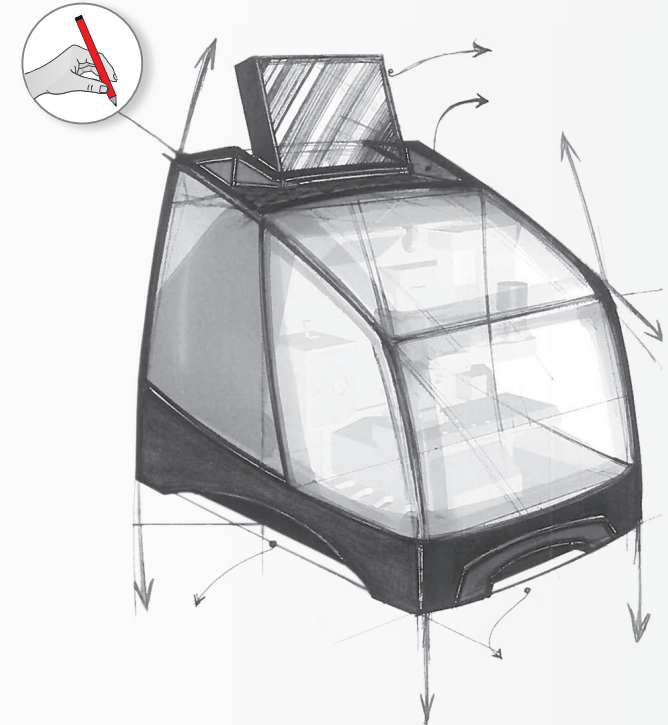
INGESCHREVEN
GEMEENSCHAPSMODEL

Om het ontwerp van de Unocode F-Serie in al zijn versies te beschermen

TECHNISCHE GEGEVENS

Elektrische voeding	100-240V - 50/60Hz
Freesmotor	48VDC
Graveren motor	24VDC
Frees voor sleutelduplicatie	Prismafrees in hard metaal met coating
Frezen voor graveren	Bovenste frees "A" in hard metaal met coating Onderste frees "B" in hard metaal
Snelheid gereedschap	Prismafrees: 1070 rpm Frezen graveren: 14500 rpm
Bewegingen	Over 2 assen via de kogelomloopspindels, aangedreven door stappenmotoren, op geslepen rolgeleiders. Roterende as verkrijgbaar met optionele spanbek
Spanbek V4	Met 4 standaard zijden voor blokkering van sleutels met verschillende dikten < 2,7: voor dikten van 1 mm tot 2,7 mm > 2,5: voor dikten van 2,5 mm tot 4 mm
Trajecten slede	Met spanbek: X-as: 30 mm, Y-as: 72 mm Sleutels aanslag kopzijde: Y-as: max. 45 mm (by copy / by code) Y-as: max. 42 mm (met aanvoereenheid) Sleutels aanslag puntzijde: Y-as: max. 45 mm (by copy / by code)
Afmetingen (max. externe afmetingen)	Breedte: 921 mm - Diepte: 740 mm - Hoogte: 680 mm
Gewicht	Zonder aanvoereenheid: 61,7 Kg - Met aanvoereenheid: 87,7 Kg



Graag vestigen wij de aandacht op het feit dat, in overeenstemming met de wettelijke beschikkingen die van kracht zijn inzake industriële eigendommen, de in ons document geciteerde commerciële benamingen en merken exclusieve eigendom zijn van de betreffende slotenfabrikanten en geautoriseerde gebruikers. Deze commerciële benamingen en merken worden zuiver informatief vermeld, met enkel als doel de sloten waarvoor onze sleutels geschikt zijn sneller te identificeren. Dit document is exclusief bestemd voor professionele sleutelmakers die Silca producten gebruiken. / De illustraties en technische productgegevens vermeld in dit document zijn zuiver indicatief. Silca behoudt zich het recht voor alle wijzigingen uit te voeren die zij nodig en opportuun acht om de kwaliteit van de producten te verbeteren, met behoud van de essentiële productkenmerken. Alle illustraties en foto's zijn eigendom van Silca. Gedeeltelijke of volledige reproductie zonder schriftelijke autorisatie van Silca S.p.A. is wettelijk verboden. Alle mogelijke twisten vallen onder de bevoegdheid van de Gerechtelijke Autoriteiten van de vestigingsplaats van het bedrijf. Alle andere rechtbanken worden expliciet uitgesloten.